



Gebruikers- handleiding



Ventilatoren
DAF6000

Inhoudsopgave

1.	CE-verklaring	blz. 3
2.	Algemene informatie	blz. 4
3.	Veiligheidswaarschuwingen	blz. 4
4.	Algemeen gebruik	blz. 4
5.	Onderhoud en reiniging	blz. 5
6.	Opslag	blz. 5
7.	Specificaties	blz. 5
8.	Onderdelen	blz. 6





588 West Jindu Road, Xinqiao, Songjiang, 201612 Shanghai, China
 Telephone: +86 (0) 21 6191 5666
 Fax: +86 (0) 21 6191 5678
 ee.shanghai@sgs.com

VERIFICATION OF COMPLIANCE Page: 1 of 2

Verification No.: SHEM150400226801HSC
 Applicant: Ningbo A-one Hardware Co., Limited
 Address of Applicant: Xinmian Village, Xiaogang Street, Beilun, Ningbo, Zhejiang, China
 Product Description: Dryer Type Fans
 Model No: Refer to page 2
 Sufficient samples of the product have been tested and found to be in conformity with
 Test Standards: EN 55014-1:2006+A1:2009+A2:2011
 EN 55014-2:2015
 EN 61000-3-2:2014
 EN 61000-3-3:2013
 As shown in the
 Test Report Number(s): SHEM150400226801

This verification of EMC Compliance has been granted to the applicant based on the results of the tests, performed by laboratory of SGS CSTC Standards Technical Services Co., Ltd. on the samples of the above-mentioned product in accordance with the provisions of the relevant specific standards under Directive 2014/53/EU. The CE mark as shown below can be used, under the responsibility of the manufacturer, after completion of an EC Declaration of Conformity and compliance with all relevant EU Directives.



Pulian Zhan
 E&E Section Manager
 SGS-CSTC (Shanghai) Co., Ltd.

Copyright of this verification is owned by SGS-CSTC Standards Technical Services (Shanghai) Co., Ltd. and may not be reproduced other than in full and with the prior approval of the General Manager. This verification is subjected to the governance of the General Conditions of Services, printed on order.

Member of SGS Group (Società Generale di Sorveglianza)
 Note: You may contact us to validate this document by email address: ee.shanghai@sgs.com

Date: 2016-06-15

1. CE-verklaring



588 West Jindu Road, Xinqiao, Songjiang, 201612 Shanghai, China
 Telephone: +86 (0) 21 6191 5666
 Fax: +86 (0) 21 6191 5678
 ee.shanghai@sgs.com

VERIFICATION OF COMPLIANCE Page: 2 of 2

AP110008
 BL4800,206528,Jetstream7006,VAF-200,STV-200,AP220008,AL1800,AB-AL1500,DAF1800,BC
 B8,AP110012,AL3700,AG-AL3700,5915014,HV2000,BL6900,206620,DAF2500,Jetstream7002,
 AV3100,VAF-300,STV-300,MV3000p,AP220012,DAF3900,BCB12,AP110016,FV8000,BL8800,2
 06861,DAF7500,VAF-400,STV-400,AP110005,TD2200,206621,AP110004,RV3200,TG3800,C2
 0,RL650,TD300,206618,Jetstream7008,FAM200,RV650,C21,RL2100,FAM400,C22,RL4300,DR
 F4000,FANT700,AP110020,DAF6000,AS110001,205090,LF400,AP110002,AP110001,DRF2400,
 8" METALBLOWER,SHT-30,591406,IMP-200,BLM4800,Jetstream7025,MV200,STFU-30,CAM2
 00-10" METALBLOWER,SHT-25,BLM6900,STFA-25,CAM250-12" METALBLOWER,SHT-30,5
 91407,IMP-300,BLM6900,Jetstream7030,MV300,BT300M,STFA-30,1025,DPV30,SHT-30010DU
 CT,CAM300,SHT-40,591408,IMP-400,BLM8800,STFA-40,1056,CAM400,AP110003,DRF1250,D
 22,CE6000,D20,D21

This verification of EMC Compliance has been granted to the applicant based on the results of the tests, performed by laboratory of SGS CSTC Standards Technical Services Co., Ltd. on the samples of the above-mentioned product in accordance with the provisions of the relevant specific standards under Directive 2014/53/EU. The CE mark as shown below can be used, under the responsibility of the manufacturer, after completion of an EC Declaration of Conformity and compliance with all relevant EU Directives.



Pulian Zhan
 E&E Section Manager
 SGS-CSTC (Shanghai) Co., Ltd.

Copyright of this verification is owned by SGS-CSTC Standards Technical Services (Shanghai) Co., Ltd. and may not be reproduced other than in full and with the prior approval of the General Manager. This verification is subjected to the governance of the General Conditions of Services, printed on order.

Member of SGS Group (Società Generale di Sorveglianza)
 Note: You may contact us to validate this document by email address: ee.shanghai@sgs.com

Date: 2016-06-15

2. Algemene informatie

Product: Axiaal ventilator

Type: DAF6000

De DAF6000 is een slimme ventilator voor gebruik na waterschades, niet alleen door de sterke behuizing met geïntegreerde handgreep en slangaansluiting aan de uitblaaszijde, maar ook door de standaard rubber verbinders waarmee meerdere ventilatoren eenvoudig doorgekoppeld kunnen worden. Tevens voorzien van een service stopcontact voor het doorverbinden van de voeding op een volgend apparaat.

3. Veiligheidswaarschuwingen

- Gebruik het apparaat niet in ruimten met explosiegevaar.
- Gebruik het apparaat niet in agressieve atmosferen.
- Plaats het apparaat rechtop en stabiel.
- Tijdens normaal bedrijf kan op de luchtuitlaatopening een luchttransportslang of een stofzak worden aangesloten.
- Voor het vergroten van de capaciteit, mogen maximaal 3 apparaten tijdens bedrijf gestapeld worden gebruikt. In dit geval mogen geen andere accessoires, zoals een luchttransportslang of stofzak worden aangesloten.
- Voor een cascadeschakeling kunnen maximaal 4 ventilatoren in serie via de service stopcontact worden doorverbonden.
- Houd een minimale afstand van 3 meter aan tussen wanden, objecten en de aanzuigzijde.
- Laat het apparaat drogen na een vochtige reiniging. Gebruik deze niet in natte toestand.
- Gebruik of bedien het apparaat niet met vochtige of natte handen.
- Stel het apparaat niet bloot aan een gerichte waterstraal.
- Steek nooit voorwerpen of ledematen in het apparaat.
- Dek het apparaat tijdens gebruik niet af en transporteer de ventilator dan ook niet.
- Ga niet op het apparaat zitten.
- Het apparaat is geen speelgoed. Houd kinderen en dieren op afstand. Gebruik het apparaat alleen onder toezicht.
- Richt het ingeschakelde apparaat nooit op mensen of dieren.
- Controleer voor elk gebruik van het apparaat, de accessoires en aansluitonderdelen hiervan op mogelijke beschadigingen. Gebruik geen defecte apparaten of apparaat onderdelen.
- Zorg dat alle elektrische kabels buiten het apparaat zijn beschermd tegen beschadigingen (bijvoorbeeld door dieren). Gebruik het apparaat nooit bij schade aan elektrische kabels of aan de netaansluiting!
- De stroomaansluiting moet voldoen aan de voorgeschreven gegevens (zie 'specificaties')
- Steek de netstekker in een volgens de voorschriften gezekeerd stopcontact.
- Rol een eventueel verlengsnoer volledig uit en voorkom elektrische overbelasting.
- Trek voor aanvang van onderhouds-, verzorgings- of reparatiewerkzaamheden aan het apparaat, de stekker uit het stopcontact.
- Schakel het apparaat uit en verwijder het netsnoer uit het stopcontact als u deze niet meer gebruikt.
- Gebruik het apparaat nooit als u schade aan de netstekker of het netsnoer constateert. Indien het netsnoer van dit apparaat beschadigd, dan moet deze door de fabrikant, leverancier of een vergelijkbaar gekwalificeerd persoon worden vervangen, zodat eventuele gevaren worden voorkomen. Defecte netsnoeren vormen een ernstig gevaar voor de gezondheid!
- Houd bij het opstellen van het apparaat rekening met de minimale afstanden t.o.v. wanden en objecten, evenals met de opslag- en gebruiksomstandigheden.
- Zorg dat de luchtinlaat en luchtuitlaat vrij zijn.
- Zorg dat de directe omgeving van de luchtinlaat en luchtuitlaat altijd vrij is van losse voorwerpen en vuil.
- Bescherm uw omgeving tegen opwervende deeltjes.
- Een ondeskundige installatie kan brand, een elektrische schok of ernstig persoonlijk letsel veroorzaken.

4. Algemeen gebruik

De ventilator wordt geleverd met 2 verschillende snelheden. Schakel de ventilator in met de aan-/ uit schakelaar, door het gewenste luchtvolume te kiezen.

5. Onderhoud en reiniging

Werkzaamheden voor aanvang van het onderhoud



Waarschuwing voor elektrische spanning

Raak de netstekker niet aan met vochtige of natte handen

- Schakel het apparaat uit.
- Let altijd op abnormale geluiden of ga bij twijfel naar een gespecialiseerd bedrijf.
- De stekker van het netsnoer uit het stopcontact trekken door de stekker vast te pakken.

Behuizing reinigen

Reinig de behuizing met een vochtige, zachte en pluisvrije doek. Zorg dat er geen vocht in de behuizing komt en dat elektrische onderdelen niet in contact komen met vocht. Gebruik geen agressieve reinigingsmiddelen zoals reinigingsspray, oplosmiddelen, alcoholhoudende reinigingsmiddelen of schuurmiddelen voor het bevochtigen van de doek.

Ventilator en apparaat inwendig reinigen



Waarschuwing

Bij het inschakelen van de perslucht bestaat letselgevaar door uitstromende perslucht. Houd de persluchtslang uit de buurt van uw lichaam. Het is verboden de persluchtslang op personen en dieren te richten.

- Controleer de ventilator en beschermroosters voor en na elk gebruik op een probleemloze toestand.
- Reinig de ventilator na elk gebruik.
- Gebruik perslucht om deeltjes, pluizen, vuil en stof van de motor, het schoepenwiel en de beschermroosters te verwijderen. Gebruik nooit een hogedrukreiniger voor het reinigen van de ventilator.
- Controleer regelmatig of de behuizing in een probleemloze toestand is en geen gebreken vertoont.
- Het apparaat is verder onderhoudsvrij.

6. Opslag

Indien het apparaat niet wordt gebruikt, houd dan rekening met de volgende opslagcondities:

- Droog en tegen vocht en hitte beschermd.
- Rechtopstaand op een positie die beschermd is tegen stof en direct zonlicht.
- Eventueel met een hoes tegen het indringen van stof.
- Stapelbaar: maximaal 3 apparaten op elkaar.

7. Specificaties

Luchtverplaatsing stand 1	5.250 m ³ / uur
Luchtverplaatsing stand 2	6.000 m ³ / uur
Maximale luchtdruk	290 Pa
Max. aanzuigtemperatuur	45 °C
Aansluitspanning	230V / 50 Hz
Aanbevolen zekering	10 A
Opgenomen vermogen stand 1	0,35 kW
Geluidsniveau stand 1	70 dB(A)
IP beschermingsklasse	IP44
Mobiliteit	draagbaar
Afmetingen L x B x H	310 x 530 x 560 mm
Gewicht	17,5 kg

8. Onderdelen

- 1 - Rooster
- 2 - Ventilatorblad
- 3 - Ventilatormotor
- 4 - Mantel
- 5 - Rubber verbinder
- 6 - Schakelpaneel
- 7 - Schakelaar
- 8 - Bedrijfsurenteller
- 9 - Wartel
- 10 - Condensator
- 11 - Rubber nagel
- 12 - Voedingskabel

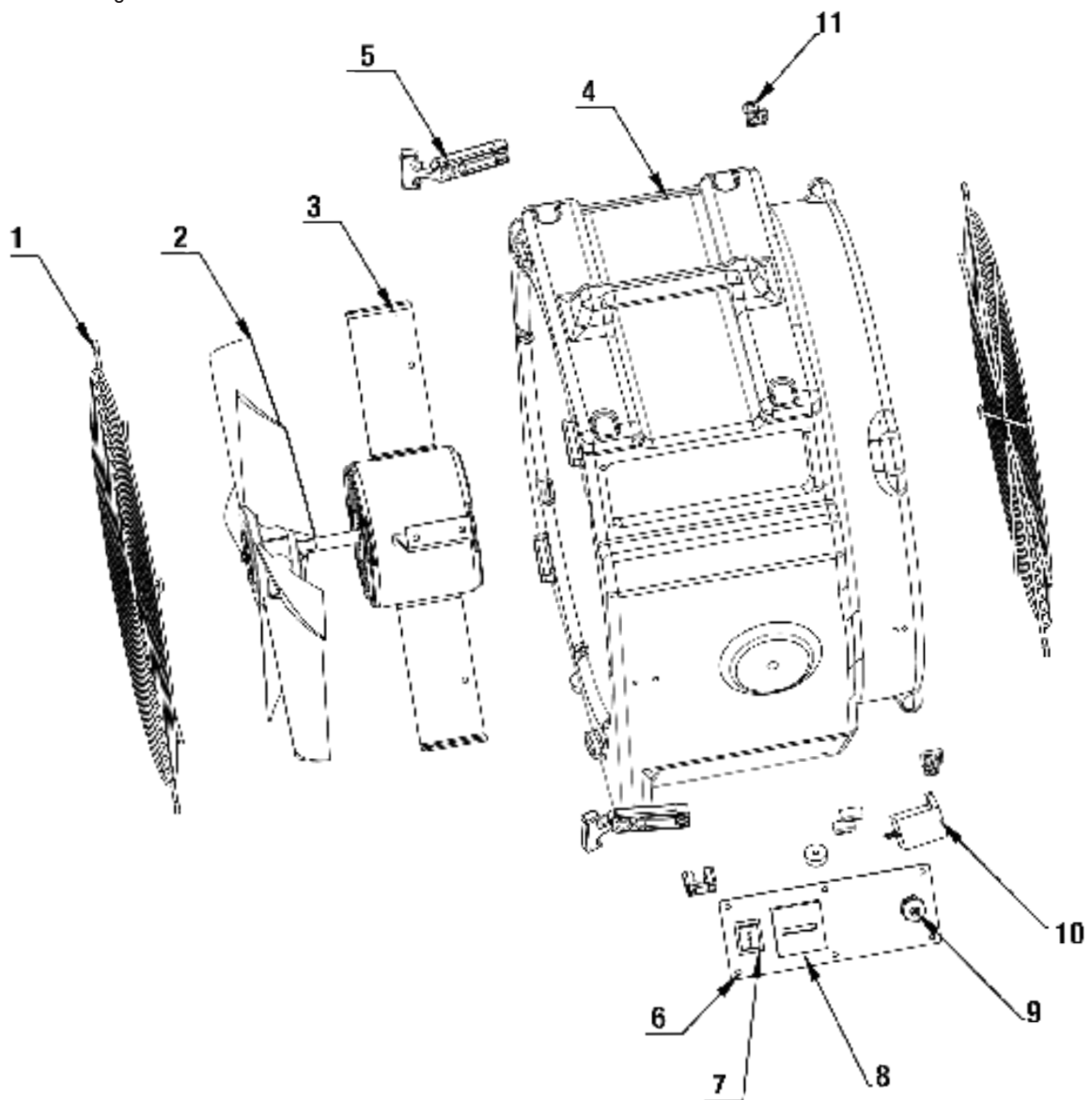



Dryfast B.V.
Kreekweg 22
3133 AZ Vlaardingen
Nederland

Telefoon: +31 (0)10 426 14 10
Fax: +31 (0)10 473 00 11
E-mail: info@dryfast.nl
Website: www.dryfast.nl

Dryfast B.V.
Klein Siberiëstraat 1C
3900 Pelt
België

Telefoon: +32 (0)3 544 83 94
Fax: +32 (0)3 544 83 95
E-mail: info@dryfast.be
Website: www.dryfast.be